

Technische Daten		3JH4-E-KM35P	3JH4-E-KM35A
Typ		4 Takt-Reihenmotor	
Zylinderzahl		3	
Bohrung x Hub (mm)		88 x 90	
Hubraum (l)		1.642	
Dauerleistung ISO 3046/1 (kW (PS)/min ⁻¹)		26,5 (36) / 2.600	
Höchstleistung ISO 3046/1 (kW (PS)/min ⁻¹)		29,4 (40) / 3.000	
Abgasnormen		BSO/SAV Stufe, EPA Tier 2	
Luftzufuhr		Saugmotor	
Startersystem		Elektrisch	
Kühlsystem		Zweikreiskühlung	
Schmierölsystem		Zwangsschmierung über Schmieröldruckpumpe	
Wendegetriebe	Modell	KM 35P	KM 35A
	Typ	Konuskupplung	Konuskupplung
	Untersetungsverhältnis	2,36/3,16	2,33/2,64
	Getriebeausgang	gerade	7° abgewinkelt
Drehrichtung	Kurbelwelle	links von hinten gesehen	
	Propellerwelle	rechts von hinten gesehen	
Trockengewicht (kg)		185	186

Der 3JH4 ist der erste YANMAR der JH-Serie der sowohl die BSO/SAV Stufe 2, EPA Tier 2 und ISO 8665 erfüllt. Er leistet 29,4 kW (40PS) und hat ca. 25% mehr Drehmoment als sein Vorgänger. Dies wurde durch die Erhöhung des Hubraums und durch die konsequente Weiterentwicklung des Einspritzsystems möglich. Und: Der 3JH4 ist ca 5dBA leiser und dreht nur noch 3.000 Umdrehungen. So macht Wassersport Spaß. Dazu kommt die schon sprichwörtliche Langlebigkeit von YANMAR. Alle Teile, die mit Seewasser in Berührung kommen, werden aus massivem Grauguß oder Bronze gefertigt. Die Seewasserpumpe wird direkt angetrieben um größtmögliche Sicherheit auf See zugewährleisten.

Inspektionen erledigen die Partner von MARX in Deutschland und Österreich, oder YANMARs Servicenetz weltweit.

Zubehör	Bemerkungen	3JH4-E
Flexible Motorlager	Spezial YANMAR	4
Ausgleichstank für Kühlsystem	Zweikreiskühlung	•
Mischerkrümmer L-Form		•
Elektr. Abstellvorrichtung	Hubmagnet	•
Abdeckung für Keilriemen		•
Seewasserpumpe	direkt angetrieben	•
Starter	12 Volt/1,2 kW	•
Ansaugeräuschkämpfer	Kunststoff	•
Schalt- und Gaskabel	Längenangabe erforderlich	Δ
Schaltung	Top- oder Seitenmontage	Δ
Kabelbaum Verlängerung	4,0 m	•
Kabelbaum für 2 Steuerstände		Δ
Drehzahlgeber	Für Tafel B2	•
Instrumententafel VDO	Abmessungen siehe Rückseite	•
Betriebsstundenzähler	integriert	•
2-polige Ausführung		Δ
Anschlußsatz für Schalt- u. Gaszug	RCS, Morse	•
Werkzeugsatz für Bordgebrauch		•
Bedienungsanleitung	Mehrsprachig	•

• = Standard Δ = Auf Wunsch - = Nicht vorgesehen

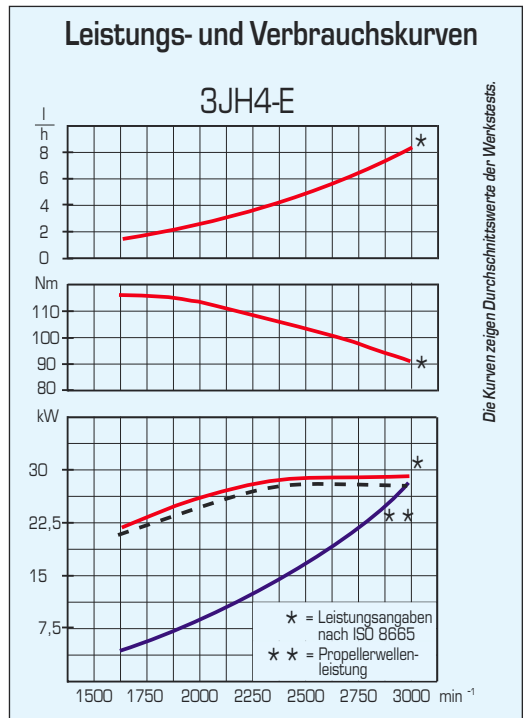

Abmessungen 3JH4-KM35A (schräg)

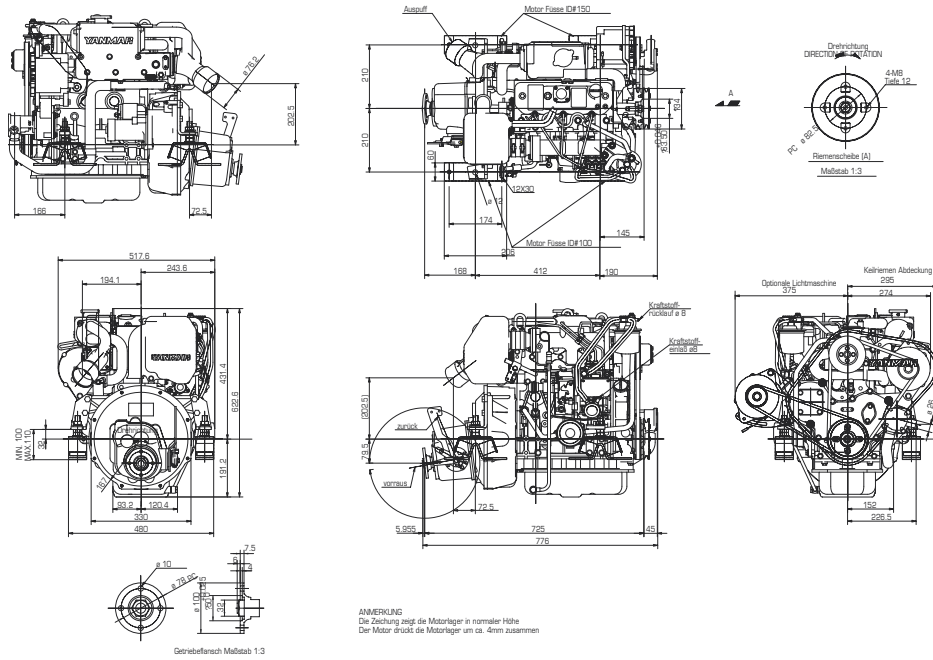

Abmessungen 3JH4-KM35P (gerade)

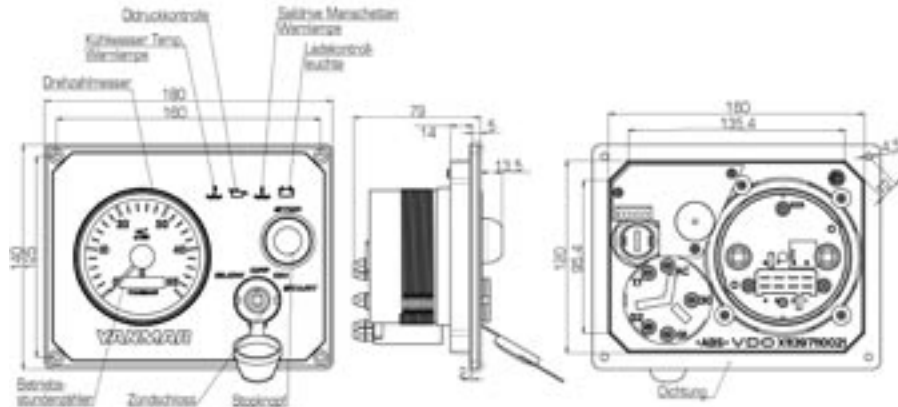
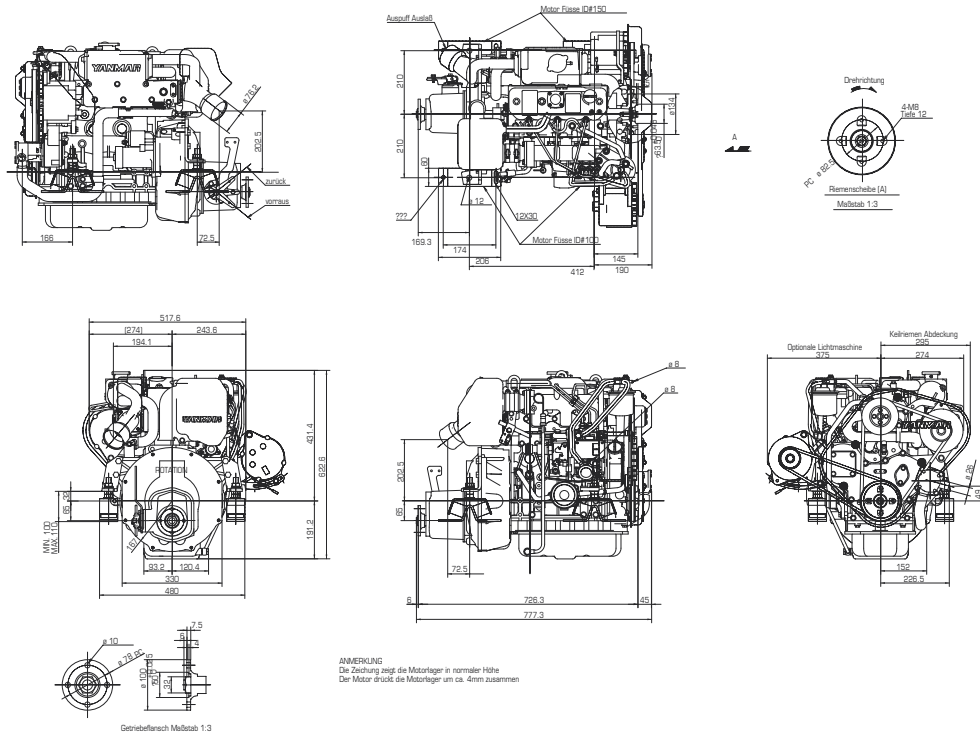

Technische Änderungen vorbehalten. Stand 2003

Maße können durch technische Weiterentwicklung leicht variieren. Bitte fordern Sie unsere Maßblätter an.

Ihr YANMAR - Servicepartner: